

**Состав комплекта стенда.**

Обозначение на рисунке	Наименование детали	Кол-во деталей в базовом комплекте
1	Стойка вертикальная левая	1
2	Стойка вертикальная правая	1
3	Опора левая	1
4	Опора правая	1
5	Перекладина горизонтальная	2
6	Скоба крепления к стене	2
7	Фиксатор ros-материалов	2
8	Несущая труба (для рулонов)	6
9	Ножка резьбовая	4
10	Держатель ценника – опционально по запросу – по количеству несущих труб	
	<b>Комплект крепежа:</b> <b>M8:</b> Винт с внутренним шестигранником + Гайка + Шайба - 12 компл. <b>M6:</b> Винт + Гайка + Шайба – 4 компл. <b>Для ножек M8:</b> Гайка-колпак - 4 шт.+ Шайба - 8 шт.	

**Для сборки потребуется следующий инструмент:**

Ключ шестигранный 5 мм – 1 шт.  
 Ключ шестигранный 4 мм – 1 шт.  
 Ключ рожковый 13 мм – 1 шт.  
 Ключ рожковый 10 мм - 2 шт.

**Порядок действий.**

**1- Собираем раму стенда.**

Прикручиваем перекладины горизонтальные к стойкам вертикальным.  
 Правильное положение перекладин возможно только одно - согласно рис.1.  
**Используем крепеж:** винт M8 + шайба + гайка – 8 компл.

**2- Прикручиваем опоры.**

К вертикальным стойкам полученной рамы прикручиваем опоры - правую и левую - рис.2.  
**Используем крепеж:** винт M8 + шайба + гайка - 4 компл.

**3- Прикручиваем ножки к опорам - рис.2.**

**Используем:** ножка + шайба + шайба + гайка-колпак – 4 компл.

**4- Прикручиваем страховочные скобы крепления к стене - к верхней перекладине - рис.3.**

**Используем крепеж:** винт под шестигранник M6 + шайба + гайка - 2 компл.

**5- Прикручиваем фиксаторы POS материалов.**

В нижней части верхней балки прикручиваем фиксаторы POS материалов - рис.1, 3.  
**Используем крепеж:** винт под шестигранник M6 + шайба + гайка - 2 компл.

**6- Монтаж к стене.**

Размещаем стенд на месте эксплуатации, проверяем вертикальность положения его стоек, при необходимости регулируем, комбинируя положение шайб ножек. Монтируем страховочные скобы к стене, подобрав крепеж, подходящий для материала стены - **диаметр отверстий в скобах для монтажа к стене – 6мм.**

**Стенд готов к использованию.**

Несущие трубы загружаем рулонами и размещаем на зацепах стоек.  
 Держатели ценников устанавливаются в перфорацию вертикальной стойки напротив трубы с рулоном - рис.4.  
 При потребности в отрезании материала прямо на стенде предлагаем использовать **Резак навесной** нашего производства.

**Больше информации Вы найдёте на нашем сайте <https://prometal.ru/>**

**Если у Вас всё ещё остались вопросы по сборке, видимо требуется помощь нашего Шефа-Конструктора. Звоните нам 8-800-550-9007 - соединим с Дмитрием – с 10:00 до 19:00, по воскресеньям отдыхаем.**

**Приятного пользования нашим изделием!**



рис.1



рис.2

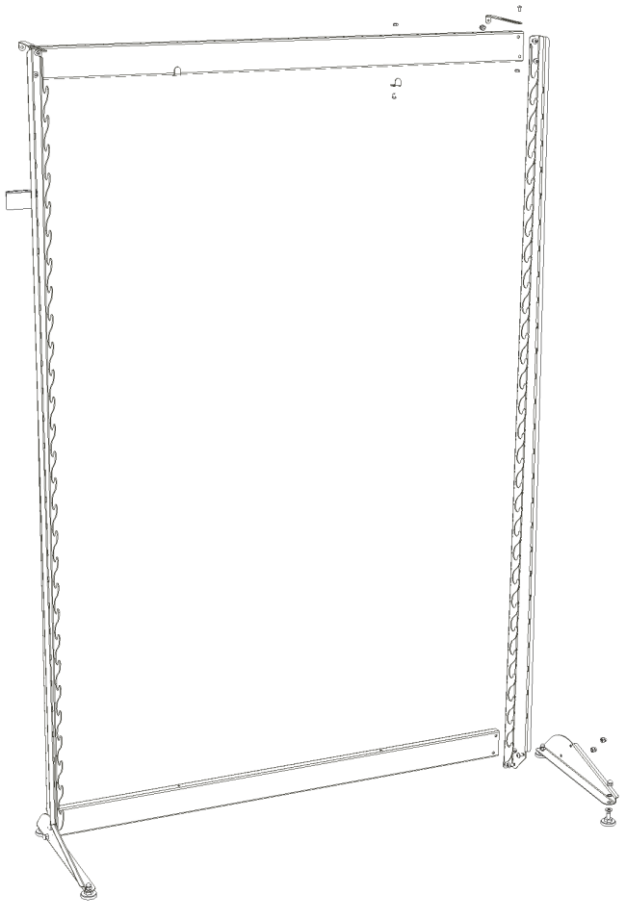

рис.3

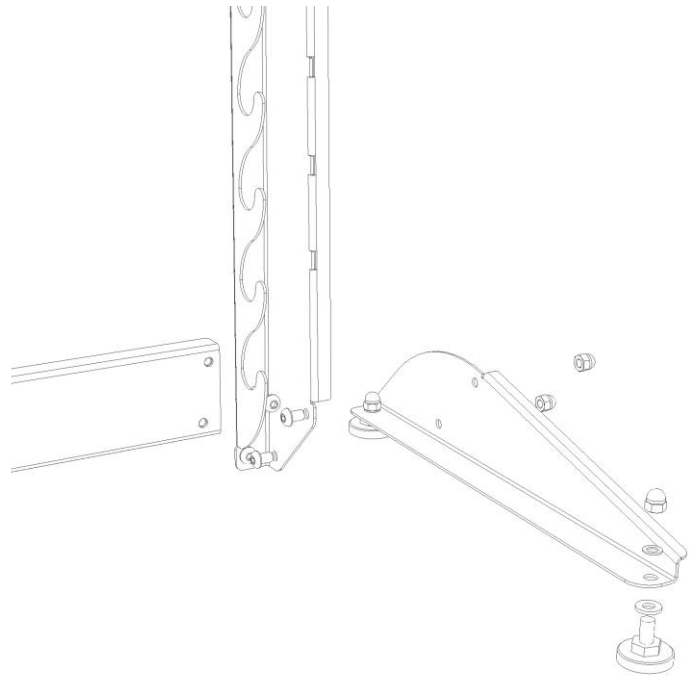
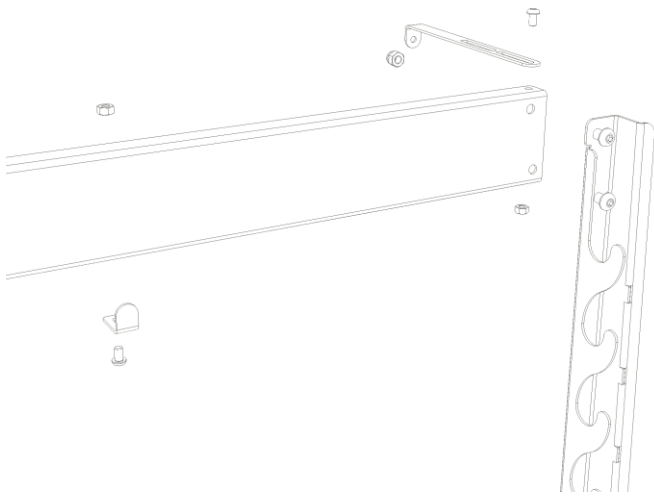
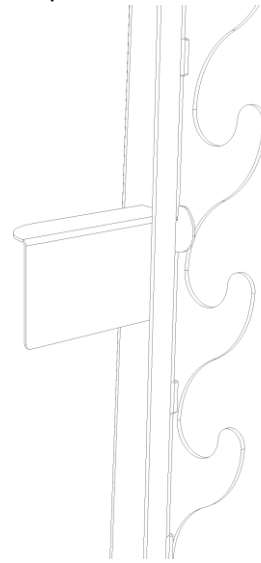

рис.4